

한국어
韓國語
KOREAN

GEWA
pianos

사용자 매뉴얼

OWNERS MANUAL
GEWA Digital Piano

UP-360G



Bedienungsanleitung | Owners manual | Mode d'emploi | Manual de instrucciones
www.gewapiano.com



안전하고 편리한 사용을 위해, 제품 사용 전 사용자 매뉴얼을 주의 깊게 읽어주시기 바랍니다.
사용 중 의문사항이나 문제가 발생했을 때 본 매뉴얼이 도움이 되어 드릴 것입니다.

Manufacturer:
GEWA music GmbH
Werkstraße 1
08626 Adorf
GERMANY

www.gewamusic.com

1. 안전 정보	5
1.1 매뉴얼 기호 설명 안내	5
1.2 GEWA 디지털피아노 바른 사용법	6
1.3 사용 시 주의사항	6
1.4 안전 주의사항	7
2. 피아노 조립부품	9
3. 설치 가이드	10
4. 시작하기	12
4.1 GEWA 디지털피아노 조작부	12
4.2 기능버튼&페달	13
4.3 커넥터	15
5. 사용/연주하기	16
5.1 전원 켜기	16
5.2 데모 기능	16
5.3 음색 선택	17
5.3.1 음색 혼합	18
5.3.2 건반분리	18
5.4 리버브/코러스	19
5.4.1 리버브	19
5.4.2 코러스/기타효과	20
5.5 메트로놈	21
5.5.1 메트로놈 켜기/끄기	21
5.5.2 메트로놈 템포 조정하기	22
5.5.3 박자 바꾸기	22
5.5.4 메트로놈 볼륨 세팅	22
6. 기능 메뉴	23
6.1 음향기 세팅	23
6.2 조옮김	23
6.3 음색 미세조율	24
6.4 MAX PHONES 레벨	24
6.5 INPUT REVERB	25
6.6 시작 세팅	25
6.7 피아노 정보	25
6.8 피아노 세팅	26
6.8.1 건반터치 감도	26
6.8.2 서스테인페달	27
6.8.3 스트링 레조넌스 세팅	27
6.8.4 temperament	28

6.9 사용자 메뉴	28
6.10 USB 세팅	29
6.11 시스템 세팅	29
6.12 MIDI 메뉴	30
6.12.1 MIDI TRANSMIT CHANNEL	30
6.12.2 LOCAL CONTROL	30
6.12.3 MIDI 프로그램 변경	30
6.13 등록하기	31
7. 녹음 및 재생	32
7.1 녹음 녹음 선택	32
7.2 녹음하기	32
7.3 녹음 곡 재생하기	32
7.4 녹음 편집하기	33
8. 주변 장치 연결	34
8.1 헤드폰 연결하기	34
8.2 재생장치 연결하기	34
8.3 외부 앰프 연결하기	34
8.4 PC와 연결하기	34
8.5 BLUETOOTH 오디오	35
9. 추가 정보	36
9.1 용어 설명	36
10. 문제해결	37
11. 제품사양	38
제품보증서	39

독일 GEWA 디지털피아노를 구입해주셔서 감사합니다.
보다 안전하고 편리한 사용을 위해 사용자 설명서를 주의 깊게 읽어주시기 바랍니다.

1

안전 정보



NOTE

제조자는 고객님의 잘못된 기기 사용으로 인한 손실에 대해서는 책임을 지지 않으니
사용 전 매뉴얼의 내용을 반드시 숙지하시고 사용하시기 바랍니다.

1.1

매뉴얼 기호 설명 안내

위험 단계	기호	의미	설명
심각한 부상위험		WARNING	다음의 안전 지침을 준수하지 않을 경우 심각한 상해나 사망이 발생할 수 있습니다.
전기 위험		WARNING	다음의 안전 지침을 준수하지 않을 경우 전기 위험에 따른 심각한 상해나 사망이 발생할 수 있습니다.
경미한 부상 기기 손상		CAUTION	다음의 안전 지침을 준수하지 않을 경우 경미한 부상 또는 기기의 손상을 입을 수 있습니다.
주의		NOTE	부상/기기의 손상을 방지할 수 있도록 도와줍니다.
힌트		HINT	최적화 된 디지털피아노의 사용을 할 수 있도록 도와줍니다.

1.2 GEWA 디지털피아노의 바른 사용법

- 디지털피아노를 건조한 환경에 보관해주시기 바랍니다.
- 데이터 송수신 또는 AUDIO 오디오 액세서리를 연결하여 재생이 가능합니다.
- 액세서리는 관련 기술 사양과 일치해야 합니다.(매뉴얼 11장 제품사양을 참고하시기 바랍니다.)
- 반드시 박스에 동봉되어있는 정품 어댑터를 사용해주시기 바랍니다.
- 제품은 반드시 무게를 지탱할 수 있는 장소에 설치하시기 바랍니다.

1.3 사용 시 주의사항

- 비 내리는 날씨 등 습기가 많은 환경에 노출하지 마십시오.
- 정품인 아닌 어댑터 사용하지 마십시오
- 다른 전자 제품과 가깝게 설치하지 마십시오. (TV, 라디오, 휴대폰 등)
- 운송 및 설치 시 강한 진동 및 충격이 없도록 주의하시고 먼지 및 열 노출은 피해야 합니다.



NOTE

제조자는 다음 사항에 대한 고장에 책임을 지지 않습니다.

- 안전 지침을 준수하지 않은 사용에 대한 고장
- 잘못된 조작법
- 정품이 아닌 IN/OUT PUT 장치 사용에 따른 고장

1.4

안전 주의사항

안전 주의 사항을 준수하지 않을 경우 다음과 같은 심각한 결과가 발생할 수 있습니다.

- 부상이나 심각한 치명적인 사고
- 전기 위험
- 단전, 기기 손상, 화재 위험



WARNING



ELECTRIC HAZARD (전기 위험)

- 낮은 전류를 통해서도 심한 부상과 사망으로 이어질 수 있습니다.
- 절대로 제품을 분해하지 마십시오.
- 절대로 손상된 케이블이나 어댑터 등을 사용하지 마십시오.
- 케이블이나 어댑터는 고정되도록 설치하여 손상의 위험을 피하십시오.
- 액체가 흐를 수 있는 곳의 주변에 본 제품을 놓지 않습니다.
- 젖은 걸레 등으로 제품을 닦지 않도록 합니다.
- 절대로 젖은 손으로 플러그를 조작하지 마십시오.
- 액체가 기기 위에 흘렀을 경우에는 플러그를 당장 제거하며, 삼익 고객센터에 연락 바랍니다.



WARNING

일반적이지 않거나 예상치 못한 피아노 동작

- 아래와 같이 동작할 경우 파워 스위치를 끄거나, 플러그를 제거합니다.
 - 연주 중 갑자기 소리가 작아지는 경우
 - 피아노에서 연기나 타는 냄새가 날 경우



WARNING

화재 방지

- 촛불이나 오일 램프 등의 불꽃이 튀어 화재를 일으킬 수 있습니다.
- 불이 있는 곳 근처에 디지털피아노를 가져가지 않습니다.



CAUTION



디지털피아노 손상

- 잘못된 전압을 사용할 경우, 디지털피아노에 손상이 갈 수 있습니다.
- 정품 어댑터와 케이블을 사용하시기 바랍니다.
- 라디에이터, 난방용 통풍 장치, 스토브 등 열을 발생시키는 장치 근처에 설치하지 마십시오.
- 플러그나 콘센트, 그리고 기기에서 나오는 전선 부위가 밝히거나 상하지 않도록 보호하십시오.
- 번개가 치는 날씨 또는 장기간 사용하지 않을 경우 플러그를 제거하십시오.

2

피아노 조립부품

본 제품을 조립하기 전에 아래의 부품이 빠짐없이 있는 확인하십시오.

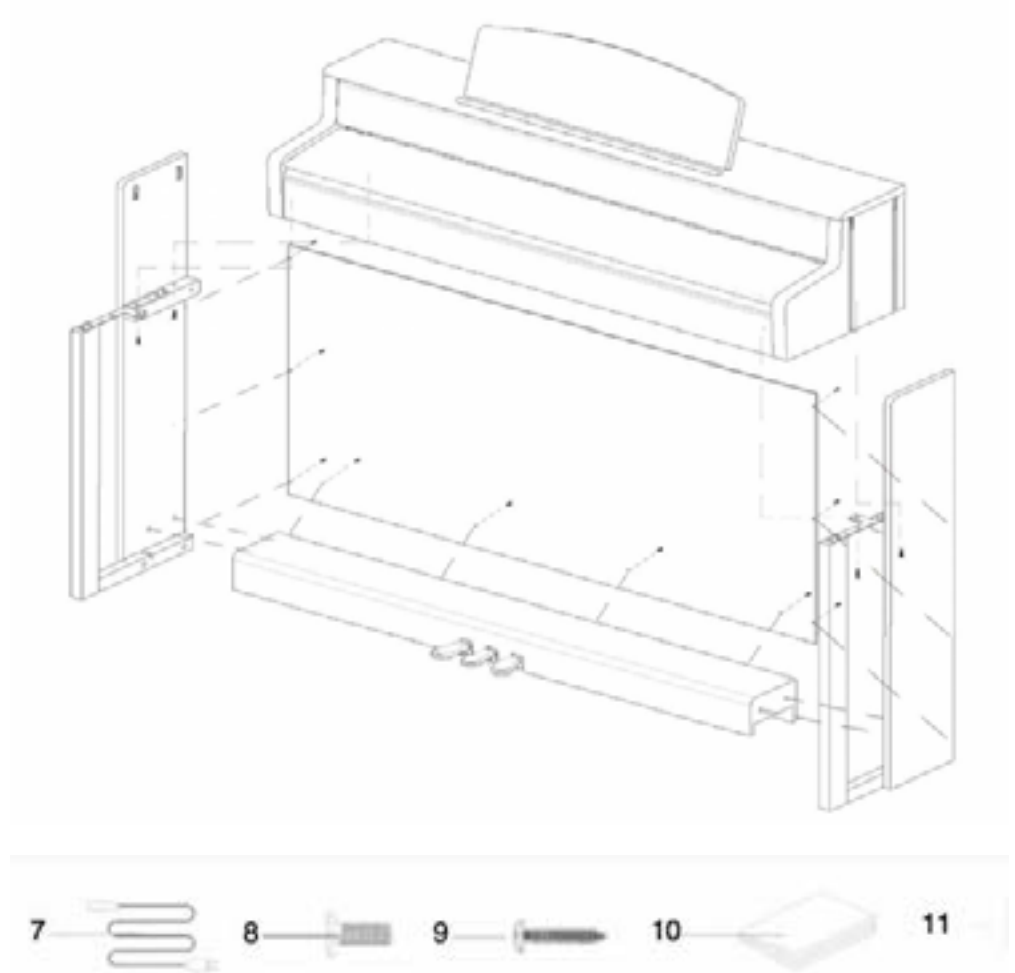

Pos.	Description	Pcs.
1	Console with keyboard	1
1A	Rollable Keyboard Cover	1
2	Rear panel	1
3	Headset Rest	1
4	Pedalboard with connector cable	1
5	Left side panel	1
6	Right side panel	1
7	Power supply and cable	1
8	Recessed head screw M6	9
9	Recessed head wood screw	10
10	Manual	1
11	Self-adhesive cable clips	2

3

설치 가이드



NOTE

부품에 이상이 없으면 아래 그림을 참조하여 조립하십시오.

1. 헤드 스크류 M6 (10)을 사용하여 사이드 패널 (6 and 7)을 페달 보드(4)에 연결하십시오.
2. 페달 보드 (3)를 페달 보드의 뒷면에 닿아서 노치에 끼워 넣으십시오. 그런 다음 4 개의 나사 못을 사용하여 나사를 조이십시오.
3. 4개의 헤드 나사가 있는 후면 리어 패널 (2)에 브레이싱 나사를 조입니다.
4. 위에서부터 콘솔을 앞으로 밀어 넣으십시오. 콘솔은 안정되게 평평한 곳에 있어야합니다. 그런 다음 4개의 헤드 나사가있는 콘솔 (1)을 조입니다. 이제 디지털 피아노의 왼쪽 앞면 위의 헤드 폰에 나사를 조일 수 있습니다.
5. 디지털 피아노를 들어 올리고 들어있는 모든 나사 (6)를 조이십시오.
6. 모든 측면 패널 보어홀 (6 및 7)에 플라스틱 커버를 놓습니다.

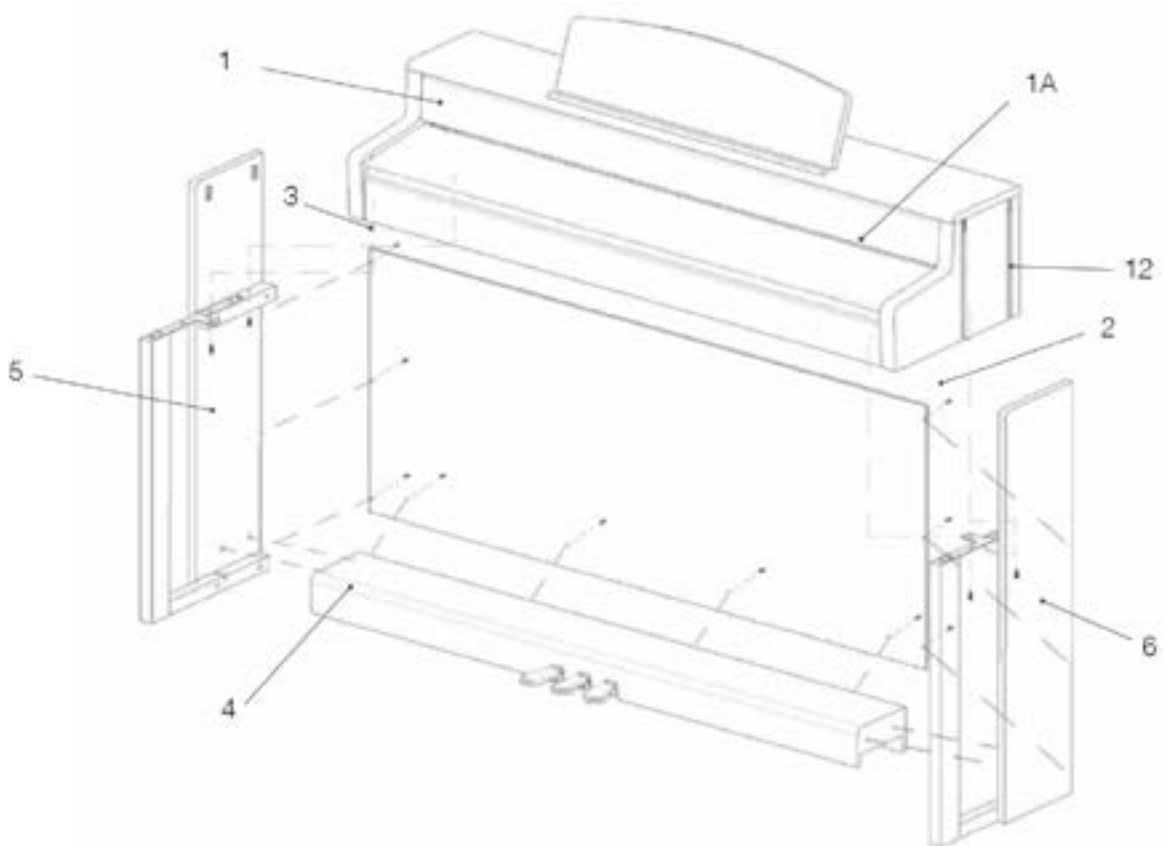

7. 바닥에 도달할 때까지 피아노 보드 밑의 지지대를 나사를 조정하여 줍니다.



8. 페달 보드 케이블을 콘솔 하단의 소켓에 연결하고 전원 공급장치를 후면 전원 소켓에 연결하십시오.

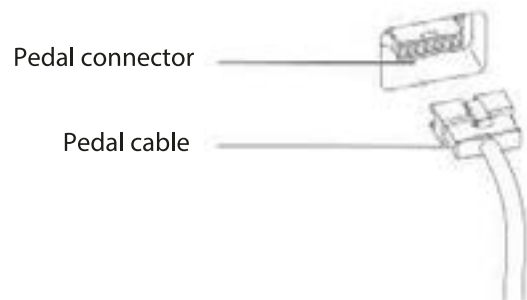

9. 아래와 같은 방법으로 보면대를 설치하십시오.

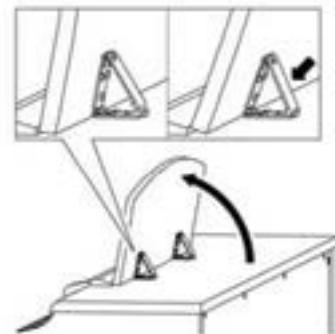

CAUTION

건반 뚜껑 여는 방법

건반 뚜껑을 열 때는 두 손을 사용하여 안전하게 여시기 바랍니다.

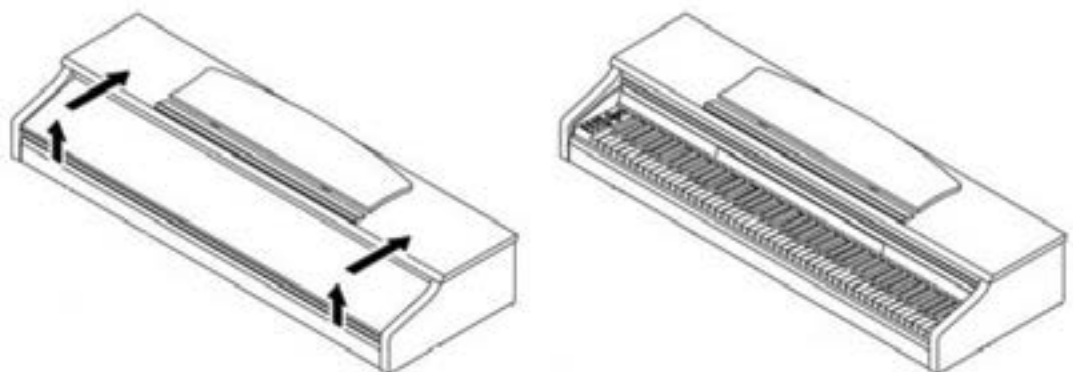

NOTE

콘솔 대신 키보드 스탠드를 사용할 수도 있습니다. 이 경우 키보드 받침대를 평평한 바닥에 놓고 중앙에 놓으십시오. 가능한 경우 피아노 바닥의 스피커를 받침대로 만지면 안 됩니다.
표준 서스테인 페달과의 연결을 위해 후면 패널에 6.3mm 잭 소켓을 사용할 수 있습니다.

4

시작하기

이제부터 GEWA 디지털피아노의 조작법을 알아보기로 하겠습니다.

4.1

GEWA 디지털피아노 조작부

GEWA 디지털피아노 다음과 같은 조작부를 가지고 있습니다.

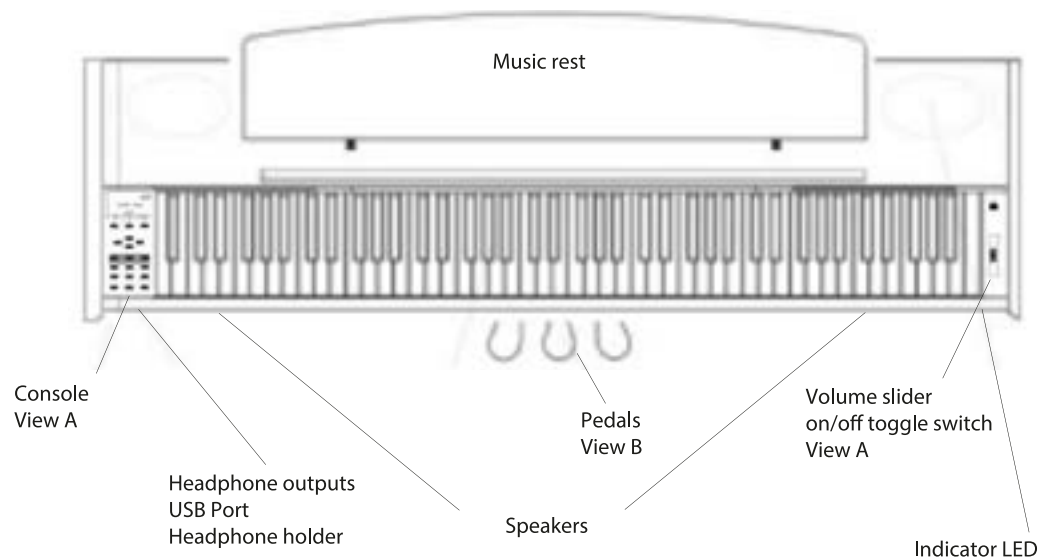

4.2 기능 버튼 & 페달

View A

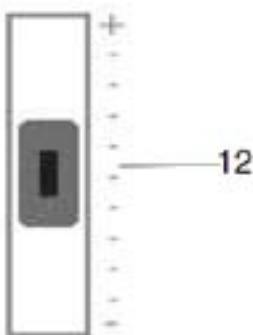
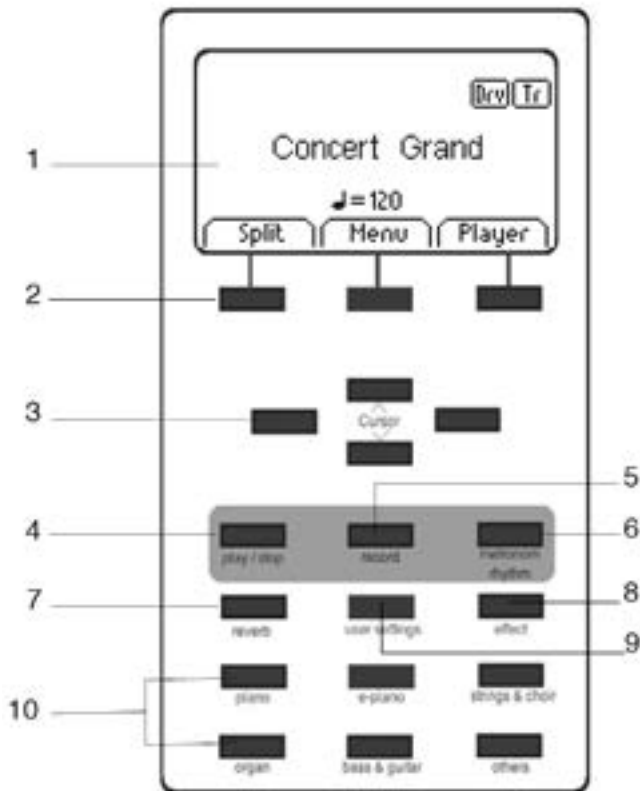

1. **DISPLAY**
세팅 정보를 제공합니다.
2. **SOFT BUTTONS**
기능 전용 버튼.
3. **CURSOR KEYS (방향키)**
세팅 변경 또는 기능 사용 시 사용합니다.
녹음 관련 버튼
4. **PLAY/STOP**
녹음된 곡을 재생 또는 멈출 때 사용합니다.
5. **RECORD**
녹음 준비 모드를 세팅할 때 사용합니다.
6. **METRONOME**
메트로놈을 켜거나 끌 때, 편집 시 사용합니다.
7. **REVERB**
리버브 기능을 켜거나 끌 때 사용하고,
길게 누르면 편집 모드로 들어갑니다.
8. **EFFECT**
코러스 및 다른 효과음을 켜거나 끌 때 사용되며,
길게 누르면 편집모드로 들어갑니다.

9. **USER SETTINGS**
사용자 세팅; 사용자 정의 등록 시 사용합니다.

10. **GROUP SOUND**
UP-360G 다양한 음색을 안내해줍니다.

11. **ON/OFF**
전원을 켜거나 끌 때 사용합니다.

12. **VOLUME 슬라이더**
볼륨을 설정할 때 사용합니다.



NOTE 전원을 켜기 전 볼륨 슬라이더를 중간 위치에 두고 사용하시기를 권장합니다.

13. **SONG SELECT**
REC 버튼과 STOP버튼을 동시에 누르면 녹음된 곡을 선택할 수 있습니다.

View B

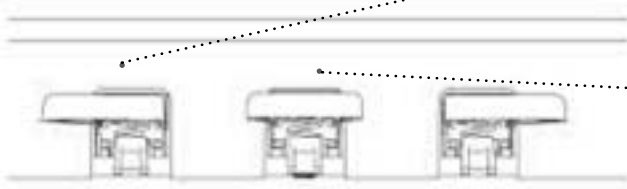

1. 소프트 페달 (왼쪽)

2. 소스테누토 페달(중앙)

3. 댐퍼/서스테인 페달 (오른쪽)

4.3 커넥터 (본체 뒷면)

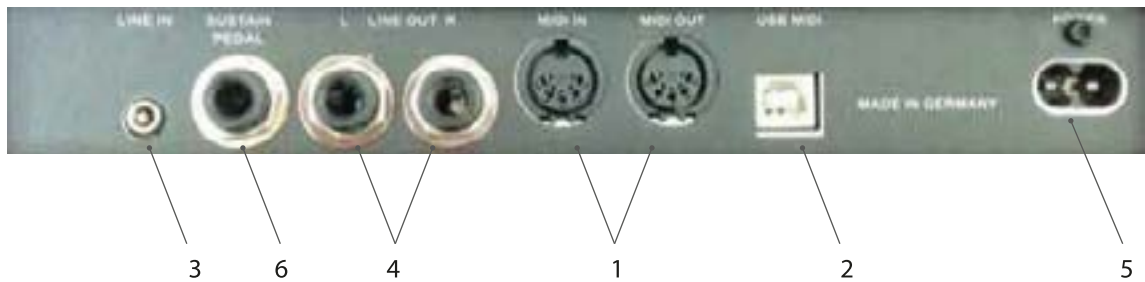
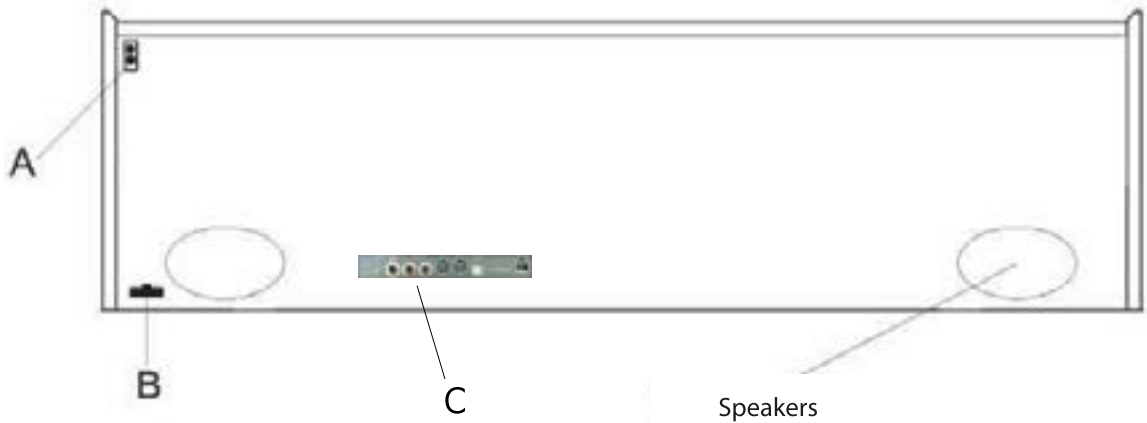

View A



헤드폰 OUT PUTS (6.3mm 잭)

View B



페달 코드 잭

View C

1. MIDI 단자
2. USB-B 단자 USB 연결을 통해 PC 및 태블릿과 연동하여 사용 가능합니다.
3. Line in MP3 플레이어 등의 재생장치를 연결하여, 피아노 연습 시 반주 기능으로 활용할 수 있습니다.
4. Line out R/L 디지털피아노의 소리를 외부장치(앰프/스피커/녹음장치)와 연결하여 사용할 수 있습니다.
5. 전원단자
6. 스테인페달 단자

5

사용/연주하기



NOTE

발란스, 음색조정, 볼륨 *등을 제외하고 피아노를 껐다가 다시 켜면 모든 설정이 초기화 됩니다.

5.1

전원 켜기



TIP

피아노 전원을 켜기 전 볼륨 값을 중간으로 세팅하시기 바랍니다.

1. 디지털피아노 우측 패널의 전원 스위치를 누릅니다.
2. REVERB 와 PIANO 음색 그룹의 버튼에 LED 불빛이 켜지며, 디지털피아노의 LED 디스플레이가 켜집니다.
3. 이제 피아노를 연주할 준비가 되었습니다.

5.2

데모 기능

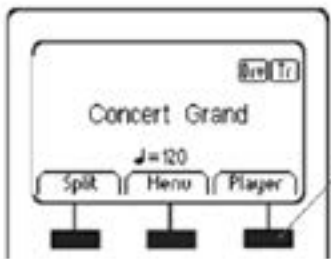

1. PLAYER 기능 버튼을 눌러주십시오.



2. 위/아래 방향키 버튼을 눌러, DEMO SONG 라인을 찾습니다.

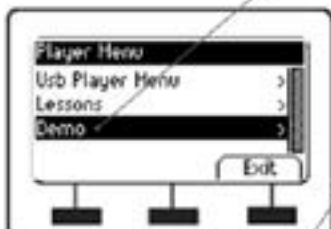

3. 오른쪽 방향키 버튼을 눌러, DEMO SONG 리스트에 들어가 원하는 곡을 선택합니다.



4. PLAY/STOP 버튼을 눌러 DEMO SONG을 재생 또는 멈출 수 있습니다. UP-360G는 DEMO SONG이 나오는 동안, 동시에 연주가 가능합니다.

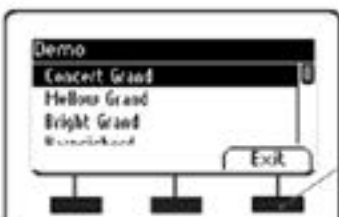

5. DEMO SONG 기능에서 나오려면, EXIT 버튼을 누릅니다.

5.3 음색 선택

UP-360G는 37개의 음색을 포함하고 있습니다.

Sound groups 1 - 6					
Piano	E-Piano	Strings Choir	Organ	Bass & Guitar	Others
Concert Grand	Seventy Three	Strings	Church Organ 1	Acoustic Bass	Clavi
Bright Grand 1	E-Piano 1	Slow Strings	Church Organ 2	Bass & Cymbal	Vibraphone
Mellow Grand 1	FM Piano	Choir	Drawbar Organ	Finger E-Bass	Marimba
Mellow Grand 2	Wurky	Slow Choir	Jazz Organ 1	Fretless Bass	Celesta
Upright Piano		Synth Strings	Jazz Organ 2	Picked Bass	French Accord
Rock Grand		OB Saw	Mellow Organ	Nylon Guitar	
Harpichord		Dark Pad Synth		Steel Guitar	
		Synth Bell Pad			

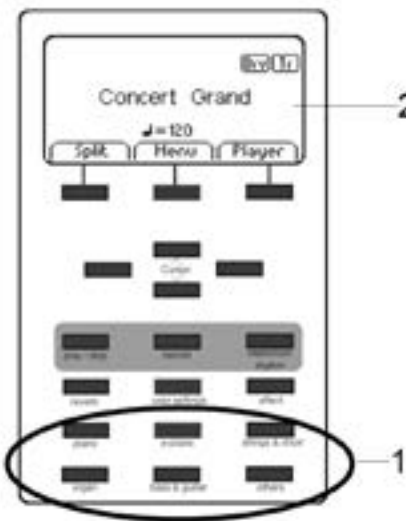

SOUND GROUP 버튼을 반복적으로 누르거나, 오른쪽 왼쪽 방향키 버튼을 눌러 그룹 내 원하는 사운드를 찾을 수 있습니다. 선택된 음색은 LCD 디스플레이 창에 표시됩니다.

5.3.1 음색 혼합

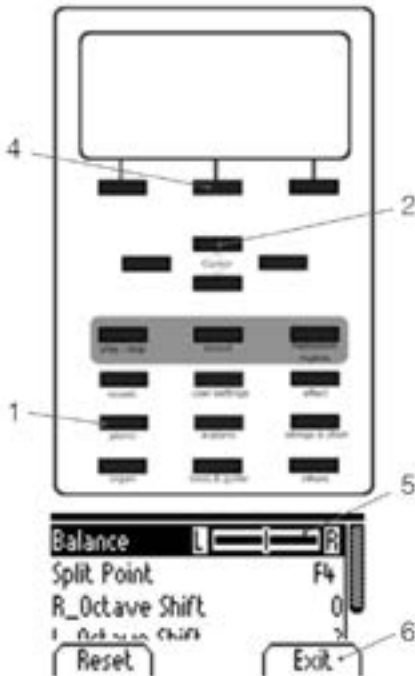

1. 음색 그룹 버튼을 누른 상태에서 다른 그룹의 소리를 선택하십시오.
2. 위/아래 방향키 버튼으로 혼합하고자 하는 음색을 선택합니다.
3. 연주를 시작하면, 두 가지의 음색을 동시에 들을 수 있습니다.
4. EDIT 버튼을 눌러 두 가지 다른 사운드의 볼륨을 편집할 수 있습니다.
5. 왼쪽/오른쪽 방향키 버튼을 사용하여 설정으로 이동하고 원하는 비율로 변경하십시오.
6. EXIT 버튼을 눌러, 해당 메뉴에서 나갑니다.

5.3.2 건반 분리

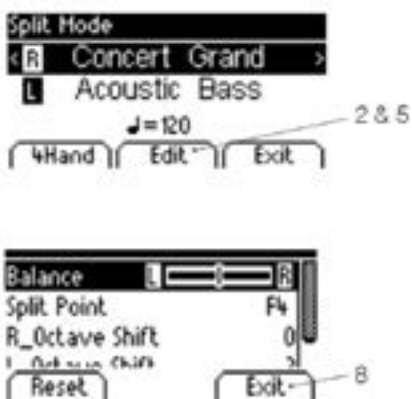

1. 위에 설명한 바와 같이 음색을 선택하십시오.
2. EDIT 기능 버튼을 눌러줍니다
3. 위/아래 방향키 버튼을 눌러, 건반 분리에서 원하는 음색을 선택합니다.
4. EDIT 버튼을 눌러 두 가지 다른 사운드의 볼륨을 편집할 수 있습니다.
5. 건반 분리 지점으로 이동하여 분리된 두 개의 키보드 영역을 정의 할 수 있습니다.
6. EXIT 버튼을 눌러, 해당 메뉴에서 나갑니다.

5.4 리버브/ 코러스

UP-360G는 리버브/코러스 등 기타 특별한 음향 효과 기능을 탑재 하고 있습니다.

- 몇몇 음색은 공장 초기화 단계에서 이미 리버브/코러스 등 기타 음향효과가 탑재되어 있습니다.
- 사용하며 편집된 음향 효과는 디지털피아노의 전원이 꺼지면, 저절로 초기화 됩니다.

5.4.1 리버브

리버브 이펙트는 다양한 룸 환경에서 사운드를 시뮬레이트합니다. 디지털 피아노에는 다음과 같은 리버브 이펙트가 있습니다.

표시	설명
Room 1	Sounds like in a medium size living room
Room 2	Simulates a slightly larger room
Stage	Stage type experience
Hall 1	Concert Hall
Hall 2	Larger Concert Hall

REVERB 버튼을 눌러 효과를 활성화시키거나 종료합니다.

REVERB버튼에 불빛이 들어오면 리버브 효과가 적용되는 중이며, 현재 설정된 음향효과가 LCD 디스플레이창에 표시되어집니다.

REVERB 효과를 편집하려면, LCD 디스플레이 창에 아래 그림과 같은 화면이 나올 때까지 REVERB 버튼을 길게 눌러준 후, 위/아래 방향키 버튼을 눌러 원하는 편집 값을 선택해줍니다.



-‘TYPE’ : REVERB 프리셋을 선택해줍니다.

-‘LEVEL’ : 음색의 볼륨값을 조정할 때 사용합니다.

-‘TIME’ : 시뮬레이트 된 리버브 공간 사이즈를 정의 합니다.

EXIT 기능 버튼을 눌러 해당 메뉴에서 나갑니다.

5.4.2 코러스/ 기타효과

코러스 기능은 다음과 같은 효과를 포함하고 있습니다.

용어	설명
CHORUS	사운드에 앙상블 효과를 추가합니다.
TREMOLO	음량변조
PAN TREMOLO	트레몰로 효과보다 더 강한 효과
PHASER	가벼운 주파수 위상 변조를 가진 코러스 효과와 비슷합니다.
ROTARY	로터리 스피커 캐비닛을 시뮬레이션, 오르간 소리와 잘 어울림.

EFFECT 버튼을 눌러 효과를 활성화시키거나 종료합니다.

EFFECT 버튼에 불빛이 들어오면 음향효과가 적용되는 중이며, 현재 설정된 음향효과가 LCD 디스플레이 창에 표시됩니다.

EFFECT 효과를 편집하려면, LCD 디스플레이 창에 아래 그림과 같은 화면이 나올 때까지 EFFECT 버튼을 길게 눌러준 후, 위/아래 방향키 버튼을 눌러 원하는 편집 값을 선택해줍니다.

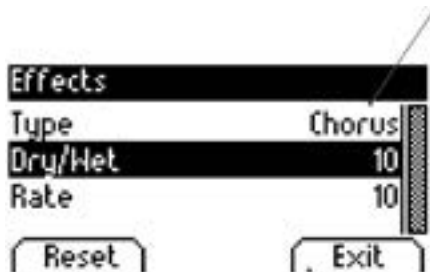

- 'TYPE' : CHORUS 및 기타 음향 등 원하는 프리셋을 선택합니다.
- 'DRY/WET' : 원하는 볼륨값을 결정해줍니다
- 'RATE' : 모듈레이션의 속도를 정의 합니다.

EXIT 기능 버튼을 눌러 해당 메뉴에서 나갑니다.

5.5

메트로놈

UP-360G 의 메트로놈은 8가지의 각각 다른 박자와 8가지의 콤플렉스 드럼 반주 스타일비트를 탑재하고 있습니다. 빠르기는 10bpm 부터 400bpm 까지 설정이 가능합니다.

5.5.1

메트로놈 켜기/끄기

1. METRONOME 버튼을 누르면, 해당 버튼에 불빛이 들어오며, 이것은 메트로놈 기능이 실행되었다는 걸 의미합니다.
2. 메트로놈 기능을 종료하려면 다시 한번 METRONOME 버튼을 누르면, 해당 버튼에 불빛이 꺼지면서 해당 기능이 종료됩니다.
3. UP-360G는 8가지의 각각 다른 박자와 8가지의 콤플렉스 드럼 반주 스타일비트를 탑재하고 있습니다.

Beat	Description
1 / 4	Typical Metronome Support Beat
2 / 4	
3 / 4	
4 / 4	
5 / 4	
3 / 8	
6 / 8	
12 / 8	
Rock	Drum Accompaniment Groove
Swing	
Funky	
Deep 90's	
Kick it	
Pop 80's	
Blues	
Jazz	
Acid	
Lounge	

5.5.2 메트로놈 템포 조정하기

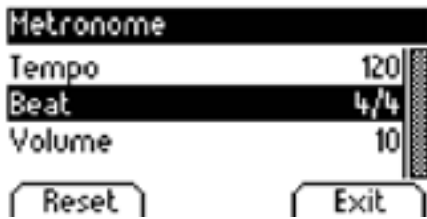

1. LCD 디스플레이 창에 왼쪽 그림과 같이 나올 때까지 메트로놈 버튼을 눌러주세요.
2. 위/아래 방향키 버튼을 눌러 템포 및 비트/볼륨을 편집합니다.
3. 재설정을 눌러 이전 설정으로 즉시 되돌릴 수 있습니다. 피아노를 끄고 다시 켜 후에는 편집된 세팅은 기본값으로 재설정됩니다.

5.5.3 박자바꾸기

1. METRONOME 버튼을 길게 눌러주면, LED 디스플레이에 현재 실행되고있는 해당 박자가 표시됩니다.
2. 위/아래 방향키 버튼을 눌러, LCD디스플레이 창의 BEAT 편집 기능창으로 가서 왼쪽/오른쪽 버튼을 눌러 원하는 값의 박자로 변경해 줍니다.
3. 재설정을 눌러 이전 설정으로 즉시 되돌릴 수 있습니다. 피아노를 끄고 다시 켜 후에는 편집된 세팅은 기본값으로 재설정됩니다.
4. EXIT 기능 버튼을 눌러 해당 메뉴에서 나옵니다.

5.5.4 메트로놈 볼륨 세팅

1. METRONOME 버튼을 길게 눌러주면, LCD 디스플레이에 현재 실행 중인 박자가 표시됩니다.
2. 위/아래 방향키 버튼을 눌러, LCD디스플레이 창의 VOLUME 편집 기능 창으로 가서 왼쪽/오른쪽 버튼을 눌러 원하는 볼륨으로 변경해 줍니다.
3. 재설정을 눌러 이전 설정으로 즉시 되돌릴 수 있습니다. 피아노를 끄고 다시 켜 후에는 편집된 세팅은 기본 값으로 재설정됩니다.
4. EXIT 기능 버튼을 눌러 해당 메뉴에서 나옵니다.

6

기능 메뉴



NOTE

편집된 모든 기능 메뉴 세팅은, 피아노의 전원이 꺼진 후 다시 켜지면 초기 값으로 되돌아 갑니다.



다음은 기능 메뉴에 진입하는 방법을 알려 줍니다.

1. 메트로놈을 누르고 있으면 다음 메뉴로 이동합니다.
2. 위/아래 방향키 버튼을 눌러 다양한 편집 기능을 선택합니다.
3. 오른쪽 방향키 버튼을 눌러 하위 메뉴를 선택하거나, 직접 값을 변경 할 수 있습니다.
4. 변경 값은 바로 적용되며, 피아노가 다시 켜지면 초기 값으로 되돌아갑니다.
5. EXIT 기능 버튼을 눌러 메뉴에서 나갑니다.

6.1

음밝기 세팅

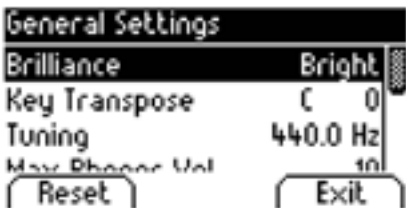

1. 메뉴 SOFT 버튼을 눌러, 기능 메뉴에 들어갑니다.
2. 왼쪽/오른쪽 방향키 버튼을 눌러, 원하는 값의 음밝기를 선택합니다.
3. EXIT 기능 소프트 버튼을 눌러 메뉴에서 나갑니다.

6.2

조음김

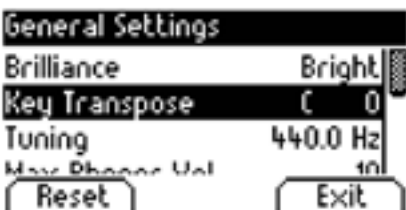

1. 메뉴 SOFT 버튼을 눌러, 기능 메뉴에 들어갑니다.
2. 왼쪽/오른쪽 방향키 버튼을 눌러, 원하는 값의 음높이를 선택합니다.
3. EXIT 기능 소프트 버튼을 눌러 메뉴에서 나갑니다.

6.3 음색 미세 조율

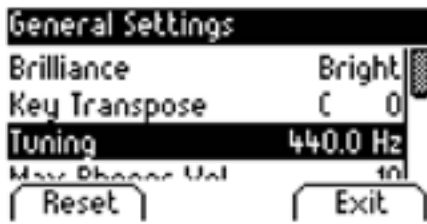

1. 메뉴 SOFT 버튼을 눌러, 기능 메뉴에 들어갑니다.
2. 왼쪽/오른쪽 방향키 버튼을 눌러, 원하는 값을 선택합니다.
3. EXIT 기능 소프트 버튼을 눌러 메뉴에서 나갑니다.

6.4 MAX PHONES 레벨

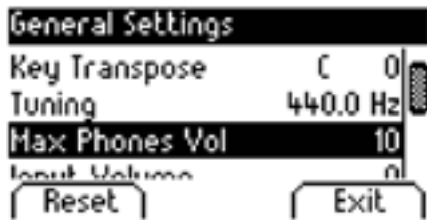

1. 메뉴 SOFT 버튼을 눌러, 기능 메뉴에 들어갑니다.
2. 왼쪽/오른쪽 방향키 버튼을 눌러, 원하는 값을 선택합니다.
3. EXIT 기능 소프트 버튼을 눌러 메뉴에서 나갑니다.

6.5 INPUT REVERB



1. 메뉴 SOFT 버튼을 눌러, 기능 메뉴에 들어갑니다.
2. 왼쪽/오른쪽 방향키 버튼을 눌러, 원하는 값의 리버브 세팅을 선택합니다.
3. EXIT 기능 소프트 버튼을 눌러 메뉴에서 나갑니다.

6.6 시작 세팅



1. 메뉴 SOFT 버튼을 눌러, 기능 메뉴에 들어갑니다.
2. 왼쪽/오른쪽 방향키 버튼을 눌러, 원하는 값의 리버브 세팅을 선택합니다.
3. EXIT 기능 소프트 버튼을 눌러 메뉴에서 나갑니다.

6.7 피아노 정보

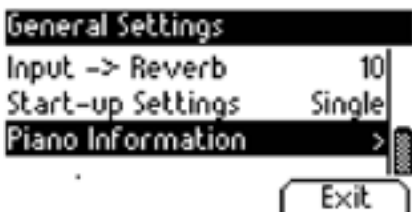

1. 메뉴 SOFT 버튼을 눌러, 기능 메뉴에 들어갑니다.
2. 왼쪽/오른쪽 방향키 버튼을 눌러, 원하는 값의 세팅을 선택합니다.
3. EXIT 기능 소프트 버튼을 눌러 메뉴에서 나갑니다.

6.8 피아노 세팅

피아노를 사용자의 필요와 개인 취향에 맞게 사용자 세팅을 하는 방법을 설명합니다.

6.8.1 건반 터치 감도

키보드 응답은 건반의 연주에 피아노가 얼마나 민감하게 반응하는지를 정의합니다. 이 값이 작을수록 소리가 큰 소리를 내는 데 필요한 터치 힘이 줄어 듭니다. 이 부문에서는 이러한 기능을 편집하는 방법을 알려드립니다.

1. 메뉴 SOFT 버튼을 눌러, 기능 메뉴에 들어갑니다.
2. 위/아래 방향키 버튼을 눌러 피아노 세팅 메뉴에 들어간 후, 왼/오른쪽 버튼을 눌러 다양한 편집 탑재 기능을 선택해 줍니다.
3. 왼쪽/오른쪽 방향키 버튼을 사용하여 세부 사항을 변경합니다.
‘CURVE’(터치 다이내믹), 최소 터치 또는 일정한 터치로 (예 :organ 연주 시) 편집할 수 있습니다.
편집하는 동안 설정을 테스트하기 위해 키를 연주할 수 있습니다.
4. EXIT 기능 소프트 버튼을 눌러 메뉴에서 나갑니다.

UP-360G는 다음과 같은 건반 감도를 세팅할 수 있습니다.

- Medium : 보통 연주자를 위한 세팅
- soft 1 : 초보자 또는 어린이에게 적합
- soft 2 : soft1 보다 약간 강한 감도
- hard1 : 연습생들에게 적합
- hard2 : hard1 보다 강한 감도
- constant : 다이내믹이 없음(오르간 연주 시 적합)

6.8.2 서스테인 페달

서스테인 페달 기능을 사용하면 하프 페달링 및 댐퍼레조넌스 특성을 변경할 수 있습니다. 이 기능은 기본적인 페달 기능보다 훨씬 현실적이고 생생한 피아노 경험을 제공합니다.

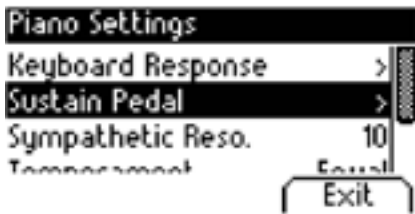

1. 메뉴 SOFT 버튼을 눌러, 기능 메뉴에 들어갑니다.
2. 위/아래 방향키 버튼을 눌러 피아노 세팅 메뉴에 들어간 후, 오른쪽 버튼을 눌러 다양한 편집 탑재 기능을 선택해 줍니다.
3. 왼쪽/오른쪽 방향키 버튼을 사용하여 세부 사항을 변경합니다. 편집하는 동안 설정을 테스트하기 위해 키를 연주 할 수 있습니다.
4. EXIT 기능 소프트 버튼을 눌러 메뉴에서 나갑니다.

6.8.3 스트링 레조넌스 세팅

이 기능을 통해 보다 현실적이고 매력적인 피아노 경험을 할 수 있습니다.



1. 메뉴 SOFT 버튼을 눌러, 기능 메뉴에 들어갑니다.
2. 위/아래 방향키 버튼을 눌러 피아노 스트링 레조넌스 메뉴에 갑니다.
3. 왼쪽/오른쪽 방향키 버튼을 사용하여 세부 사항을 변경합니다. 편집하는 동안 설정을 테스트하기 위해 키를 연주 할 수 있습니다.
4. EXIT 기능 소프트 버튼을 눌러 메뉴에서 나갑니다.

6.기능메뉴

6.8.4 TEMPERAMENT

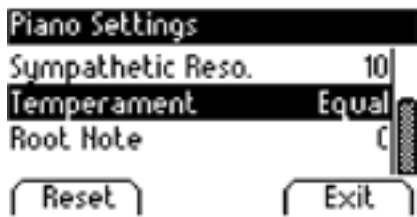

1. 메뉴 SOFT 버튼을 눌러, 기능 메뉴에 들어갑니다.
2. 위/아래 방향키 버튼을 눌러 TEMPERAMENT 세팅메뉴에 들어 갑니다.
3. 왼쪽/오른쪽 방향키 버튼을 사용하여 세부 사항을 변경합니다. 편집하는 동안 설정을 테스트하기 위해 키를 연주 할 수 있습니다.
4. EXIT 기능 소프트 버튼을 눌러 메뉴에서 나갑니다.

6.9 사용자 메뉴

플레이어 메뉴에서 USB 장치의 오디오 재생 추가와 관련된 기능을 편집 할 수 있습니다.

- PLAY MODE : 재생되는 방식
- SONG VOLUME : 피아노 연주와 관련된 재생 음량
- SONG TRANSPOSE : 피아노에서 연주되는 곡에 대한 음조 조정.
- KEY TRANSPOSE : 피아노에서 연주되는 키에 대한 음조 조정.



1. 메뉴 SOFT 버튼을 눌러, USB 기능 메뉴에 들어갑니다.
2. 위 /아래 방향키 버튼을 눌러 USB 세팅 세팅 메뉴에 가며 오른쪽 방향키 버튼을 눌러 하위에 들어갑니다.
3. 지시 사항에 따라 왼쪽 / 오른쪽 방향키 버튼을 사용하십시오.
4. EXIT 기능 소프트 버튼을 눌러 메뉴에서 나갑니다.

6.10

USB 세팅

USB 메뉴를 통해 다음과 같은 기능을 조정 할 수 있습니다.

- USB PLAYER MENU : USB 곡 선택
- LOAD SONG: USB 장치로부터 곡을 불러오기
- LOAD LESSON BOOK: USB장치로부터 레슨북을 불러오기 (E-러닝 특별 패키지 구매 시 가능)
- LOAD REGISTRATION: USER 세팅 불러오기
- SAVE SONG : USB 스틱과 같은 USB장치에 곡을 저장하기

1. 메뉴 SOFT 버튼을 눌러, USB 기능 메뉴에 들어갑니다.
2. 위 /아래 방향키 버튼을 눌러 USB 세팅 세팅 메뉴로 가서 오른쪽 방향키 버튼을 눌러 하위 메뉴에 들어갑니다.
3. 지시 사항에 따라 왼쪽 / 오른쪽 방향키 버튼을 사용하십시오.
4. EXIT 기능 소프트 버튼을 눌러 메뉴에서 나갑니다.

6.11

시스템 세팅

SYSTEM 메뉴를 통해 다음과 같은 기능을 조정할 수 있습니다.

- DISPLAY 조정 'BACKLIGHT'
'CONTRAST'
'INVERT'
- AUTO POWER OFF : 설정된 시간에 맞게, 자동적으로 전원을 끌 수 있습니다.
- REGISTRATION RESTORE: 모든 사용자 설정이 지워집니다.
- DEFAULT RESTORE: 모든 기능이 공장초기화로 돌아갑니다.



1. 메뉴 SOFT 버튼을 눌러, SYSTEM 기능 메뉴에 들어갑니다.
2. 위 /아래 방향키 버튼을 눌러 USB 세팅 세팅 메뉴에 가며 오른쪽 방향키 버튼을 눌러 하위에 들어갑니다.
3. 지시 사항에 따라 왼쪽 / 오른쪽 방향키 버튼을 사용하십시오.
4. EXIT 기능 소프트 버튼을 눌러 메뉴에서 나갑니다.

6.12 MIDI 메뉴

6.12.1 MIDI TRANSMIT CHANNEL

피아노의 미디 채널이 외부 미디 기기로 전송되거나 수신되는 미디 채널을 결정할 수 있습니다.

6.12.2 LOCAL CONTROL



로컬 제어 기능을 사용하면 디지털 피아노의 스피커에서 음소거를 활성화할 수 있습니다. MIDI OUT-CONNECTION을 통해 신호가 계속 전송되는 동안, 같은 시간에 디지털 피아노의 소리가 들리지 않고 디지털 피아노를 키보드에서 다른 악기를 조종, 연주하고 싶다면 이 방법이 유용합니다.

6.12.3 프로그램 변경

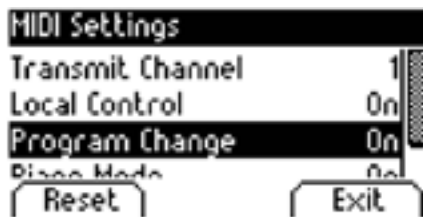

프로그램 변경 기능은 디지털 피아노에서 연결된 악기의 사운드 프로그램을 변경할 수 있게 합니다.

6.13 REGISTRATIONS (등록하기)

UP-360G는 3개의 BANK(A,B&C) , 6개의 사용자 정의 음색 혼합을 저장할 수 있습니다.
이 설정은 가장 좋아하는 악기 설정을 유지하도록 지원합니다.
아래는 등록 가능한 기능의 몇 가지 예입니다.

- 음색, 효과 세팅
- 사용자 음색 혼합 세팅
- 건반분리 사운드
- 조옮김, temperament , 미세조정

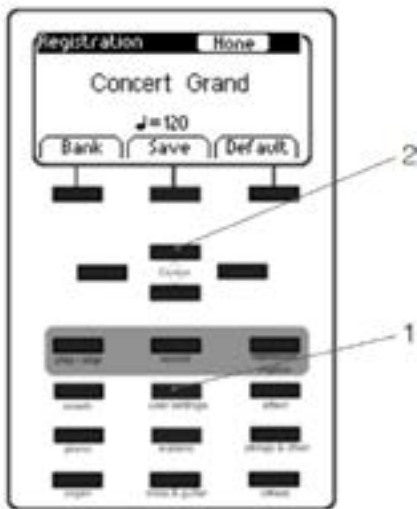

1. USER SETTINGS 버튼을 누릅니다.
2. A1 부터 C6까지의 저장 위치를 선택합니다.
3. 더 많은 등록을 원하면, 위의 과정을 반복합니다.
4. EXIT 기능 소프트 버튼을 눌러 메뉴에서 나갑니다.

7

녹음 및 재생

UP-360G는 최대 4개의 녹음된 곡을 저장 할 수 있습니다.

7.1 녹음 모드 선택

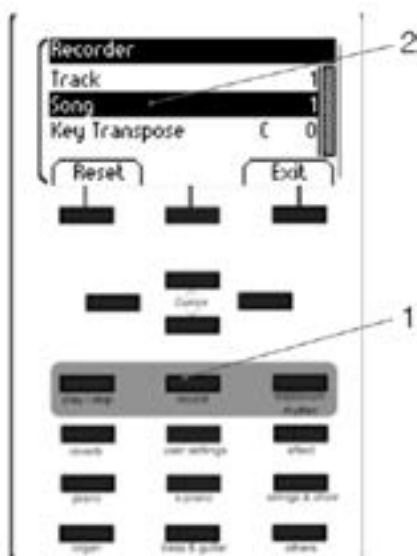

1. RECORD 버튼을 눌러 곡 선택에 들어갑니다.
2. 왼쪽/오른쪽 방향키 버튼 조작으로 1~4까지 원하는 위치의 녹음 위치를 선택합니다.
3. 연주와 동시에 녹음이 시작됩니다. 녹음이 시작되면 메트로놈이 실행되며 이때 실행되는 메트로놈 소리는 녹음이 되지 않습니다.
4. 곡당 2트랙까지 사용 가능합니다.
5. EXIT 기능 소프트 버튼을 눌러 메뉴에서 나갑니다.

7.2 녹음 하기



NOTE

녹음된 곡은 디지털피아노의 전원이 꺼져도 자동적으로 지워지지 않습니다. 녹음된 곡을 사용하기 위해서는 'PAGE.35'를 참조하시기 바랍니다.

1. 녹음파일을 선택합니다.
2. 녹음파일을 선택하면, 재생 / 정지 버튼의 LED가 깜박이는 동안 REC 버튼의 LED가 켜집니다.
3. 연주가 시작되면 자동적으로 녹음이 시작됩니다.
4. PLAY/STOP 버튼을 눌러 녹음을 멈추며, 곡은 멈춤과 동시에 자동적으로 저장되어집니다.

7.3 녹음 곡 재생하기



NOTE

UP-360G는 녹음파일이 재생되는 동안 동시에 연주가 가능합니다.



TIP

1. 녹음된 곡을 선택합니다.
2. PLAY/STOP 버튼을 눌러 재생을 시작합니다.
3. PLAY/STOP 버튼을 다시 누르면, 재생은 멈춥니다.

7.4 녹음 편집하기

1. 녹음된 위치를 선택합니다.
2. EDIT 소프트 버튼을 누른 후, 다음과 같은 편집 작업을 선택해줍니다.
 - TRACK 음소거
 - 곡
 - 곡 지우기
 - 조옮김

방향키 버튼을 사용하여, 삭제하기 원하는 곡을 선택합니다.

 TIP 저장된 곡들은 외부 USB장치로 저장이 가능합니다.

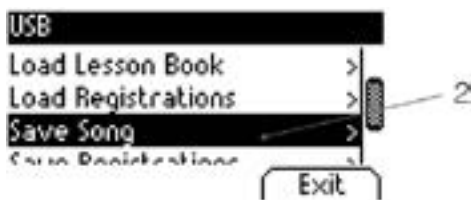

1. 소프트 버튼을 눌러 기능 메뉴에 들어가고, 위/아래 방향키 버튼을 눌러 USB 세팅에 들어갑니다.
2. LCD 디스플레이창에 'SAVE SONG' 이 나올 때까지 스크롤을 내리며, 필요할 경우 우 왼쪽/오른쪽 방향키 버튼을 조작합니다.
3. EXIT 기능 소프트 버튼을 눌러 메뉴에서 나갑니다.

8

주변 장치 연결

8.1

헤드폰 연결하기



NOTE

UP-360G는 두 개의 6.3mm 헤드폰 단자가 탑재되어 있습니다.

헤드폰 단자에 헤드폰이 연결되면, 디지털피아노의 스피커는 자동적으로 동작이 정지되며, 오직 헤드폰으로만 연주를 들을 수 있습니다.

8.2

재생장치 연결하기

UP-360G는 CD 또는 MP3 플레이어 등과 같은 재생 장치와 연결이 가능하며, 연주와 동시에 재생장치를 실행할 수 있습니다. 이 기능은 앙상블 연주 연습 시 도움이 됩니다.

8.3

외부 앰프 연결하기

UP-360G에 탑재된 스피커의 출력보다 큰 소리를 원한다면, LINE OUT 에 앰프 시스템을 연결하여 사용할 수 있습니다.

8.4

PC와 연결하기

UP-360G는 USB-B 커넥션케이블을 연결하여, PC와 연결하여 사용할 수 있습니다.

1. 디지털피아노와 PC의 전원을 꺼줍니다.
2. USB-B 케이블로 디지털피아노와 PC를 연결해줍니다.
3. 디지털피아노와 PC의 전원을 켜줍니다.

PC와 연결을 하면, 자동적으로 디지털피아노를 인식하게 됩니다.

녹음, 작곡 소프트웨어를 활용하여 보다 확장된 음악적 체험을 할 수 있습니다.



NOTE

디지털 피아노와 PC간의 데이터 교환에 대한 세부 사항을 확인하려면 PC 소프트웨어가 제공하는 모니터링 도구를 사용하는 것이 좋습니다.

8.5

BLUETOOTH 오디오

UP-360G는 블루투스 오디오 인터페이스 탑재로, 외부 블루투스 장치의 오디오를 재생할 수 있습니다.

1. 소유하고 있는 모바일, 태블릿 PC 등 플레이어 장치의 블루투스 메뉴로 들어가서 GEWA 디지털 피아노를 검색하십시오.
2. 소유하고 있는 장치에 피아노가 표시되면 'CONNECT'를 눌러주세요. <블루투스 키:4392>
3. 이제 피아노가 스피커에서 내장 된 오디오 파일을 재생할 수 있게 되었습니다.



TIP

소유하고 있는 모바일, 태블릿 pc 등 플레이어 장치가 연결되면,
<MENU> ▶ <GENERAL SETTING> ▶ <INPUT VOLUME> 조정으로 재생 기기의 볼륨을 설정합니다.
(INPUT VOLUME 기본값: 0)

9

추가 정보

9.1

용어 설명

용어	설명
MIDI	MIDI(미디)는 악기 디지털 인터페이스(Musical Instrument Digital Interface)를 줄인 말로 전자 악기끼리 디지털 신호를 주고받기 위해 각 신호를 규칙화한 일종의 규약이다. 다시 말해 악기와 컴퓨터, 악기와 악기끼리 주고받을 수 있는 언어와 통로의 신호 체계 표준이라 할 수 있다. 어떤 전자 악기(건반, 신시사이저, 모듈 등)가 이 표준에 따라 만들어졌다면, 그 전자 악기가 미디를 지원한다고 할 수 있다.
GM	MIDI 표준에다 몇 가지 요구 사항을 포함한 신시사이저 규격이다. 미디 자체가 다른 악기가 필수적인 수준에서 작동을 보증하는 프로토콜을 제공하는 반면, GM은 다음의 두 가지 방식으로 동작한다. 모든 GM 호환 악기가 어떠한 기능의 최소 요건에 만족해야 한다. 이를테면, 적어도 24개의 악보를 동시에 재생할 수 있어야 한다. 미디에서 지정되지 않은 채 남겨진 많은 변수와 제어 메시지에 어떠한 해석 기능을 추가해야 한다. 이를테면 128개의 프로그램 각각을 위한 악기의 소리를 들 수 있다.
GENERAL MIDI STANDARD SOUND	일반 MIDI 표준 프로토콜의 사양에 적합한 사운드 또는 악기.
REVERB	잔향을 이용한 공간감을 표현할 수 있는 효과이다. 조그만 공간에서 충분한 크기의 홀과 같은 분위기를 만들 수 있으며, 건조하기 쉬운 목소리나 악기 소리에 사용하면 부드럽고 웅장한 분위기 있는 소리를 만들 수 있다.
CHORUS	하나의 음에 다른 음을 가미하여 음에 효과를 줌으로써 연주를 우아하고 중후하게 만듭니다.
SMAPLES	샘플은 자연 악기의 오디오 클립 레코딩으로 샘플링 된 악기의 모든 소리가 녹음되고 정의 된 위치에 저장됩니다.
POLYPHONY	동시에 칠수 있는 음의 최대 숫자. 높은 숫자의 동시 연주음은 자연스러운 사운드 효과를 보장합니다.

10

문제 해결

Defect (고장증세)	Possible cause (원인)	Possible solution (문제해결)
디지털피아노 전원이 켜지지 않는 현상	플러그가 제대로 연결이 되지 않았을 때	메인 어댑터의 연결을 확인해주시고, 필요하다면, 어댑터 코드를 뽑고 재연결 해주세요
전원을 켤 때 나타나는 cliking 노이즈잡음	이 증상은 디지털피아노의 전원을 켜거나 끌때 나타나는 일반적 인 현상	전원을 켜기 전, 볼륨을 최저로 세팅 하시기 바랍니다.
동작 중 스피커에서 나타나는 잡음	다른 장치와의 간섭 (ex 핸드폰, 오 디오 등 기타 가전)	디지털피아노와 다른 장치와의 거리 를 두거나, 다른 장치의 전원을 꺼주 시기 바랍니다.
소리가 너무 작거나, 들리지 않을 경우	볼륨 컨트롤 세팅이 너무 낮을 경우	세팅 볼륨을 크게 해주십시오. 헤드폰이 연결되어있을 경우, 연결을 제거 해주시기 바랍니다.
페달이 정상적으로 동작하지 않을 때	페달 케이블이 정확하게 연결되지 않았을 경우	페달 케이블이 정확하게 고정되었는 지 확인해주시기 바랍니다. 필요하다면, 페달 케이블을 재연결 해 주세요.

11

제품 사양

Name	Feature
Dimensions WxDxH (with musical sheet rest)	146,2 x 42 x 92,8 (109)cm
Weight	60 kg
Power input	max 75 Watt
Keyboard	88 keys, weighted, Fatar Graded Hammer System, wooden key core (WK)
Attack dynamic	6 levels (Soft1, Soft2, Medium, Hard1, Hard2 and Constant)
Pedals	Soft-, Sostenuto- and Piano-Pedal
Sound source	GEWA music Samples 6-Layer
Polyphonie	Max. 256 tones
Number of internal sounds	37
Amplifier output RMS	2 x 20 Watt
Speakers	2 pcs Fullrange-Stereo-speakers
Recording function	integrated 8 track recorder
Recording format	Standard MIDI-file (Format 0, SMF)
Connections	<ul style="list-style-type: none"> - Connection for mains adapter - MIDI IN - MIDI OUT - Aux In - Aux Out - 2 x Headphone sockets (6,3 mm jack) - USB Type B - USB Type A

제품 보증서

제품명	디지털피아노	모델명	
구입일	년 월 일	SERIAL NO.	
구입대리점		판매금액	

품질 보증기간은
1년입니다

서비스에 대하여

본 제품은 독일 GEWA 社の 한국 공식 수입업체인 (주)삼익악기에서 정식으로 수입한 제품입니다.

- GEWA 공식 수입처 (주)삼익악기 통해서 구입하신 분에 한해 삼익악기 A/S 서비스를 받으실 수 있습니다.
- 당사에서는 재정경제부 고시 품목별 소비자 피해 보상 규정에 따라 아래와 같이 제품에 대한 보증을 실시합니다.
- 보상 여부 및 내용 통보는 요구일로부터 7일 이내에, 피해 보상은 통보일로부터 14일 이내에 해결해 드립니다.
- 서비스 요청 시 당사의 서비스센터 또는 지정된 협력사에서 서비스를 합니다.
- 삼익악기 1644-3827

서비스

- 가정용 제품을 상업용도(영업장소)로 사용하는 경우 보증기간을 6개월로 단축 적용합니다.

소비자 피해 유형		보상 내용		
		보증기간 이내	보증기간 이후	
정상적인 사용 상태에서의 성능/기능상 하자로 고장 발생 시	구입후 10일 이내에 중요한 수리를 요할 때	제품 교환 또는 구입가 환급	해당 없음	
	구입후 1개월 이내에 중요한 수리를 요할 때	제품 교환		
	제품 운송 과정 및 제품 설치 중 발생한 주요 피해			
	교환한 제품이 1개월 이내에 중요한 수리를 요할 때	구입가 환급		
	교환 불가능시			
	수리 가능	동일 하자로 3회 고장 발생 시	무상 수리	유상 수리
		동일 하자로 4회째 고장 발생 시	제품 교환 또는 구입가 환급	유상 수리
		동일 하자로 5회째 고장 발생 시		유상 수리
	소비자가 수리 의뢰한 제품을 사업자가 분실한 경우	제품 교환 또는 구입가 환급	감가상각 정액에 10%를 가산하여 환급	
	부품 보유기간 이내 수리용 부품을 보유하고 있지 않아 수리가 불가능한 경우			
수리용 부품이 있으나 수리 불가능 시	정액 감각상각 후 환급			
소비자의 고의 과실로 인한 고장인 경우	수리가 불가능한 경우	유상 수리에 해당하는 금액 징수 후 제품 교환	유상 수리 금액 징수 후 감각상각 적용 제품 교환	
	수리가 가능한 경우	유상 수리	유상 수리	

- 사용 방법의 설명, 제품의 세척과 관련된 사항은 피해보상 대상의 하자가 아닙니다.
- 피아노 의자 및 헤드폰은 서비스 품목으로서, AS 대상 품목이 아닙니다.

주요부품 보유연한 : 5년

- 이 보증서는 대한민국에서만 사용되며 재발행 되지 않으므로 사용설명서와 함께 잘 보관하십시오.





changes and errors excepted

Manufacturer:
GEWA music GmbH
Werkstraße 1
08626 Adorf
GERMANY

www.gewamusic.com

본 제품은 독일 GEWA 社의 한국 공식 수입업체인
(주)삼익악기에서 정식으로 수입한 제품입니다.

(주)삼익악기를 통해
A/S 서비스를 받으실 수 있습니다.

1644-3827

SAMICK 