

SP-P88

SAMICK STAGE PIANO

USER GUIDE MANUAL

전원공급 및 주의사항

사용상의 안전을 위하여 본 사용설명서에 기록된 경고 및 주의사항을 반드시 읽어보시고 숙지하여 주시기 바랍니다.

⚠️ 전원공급

- 본 제품은 12V 3A 전원으로 사용하여야 합니다.

⚠️ 경고사항

전기적 충격, 단락, 손상, 화재 등으로 인한 신체 상해나 사망의 위험성을 피하기 위해 아래의 기본 주의 사항을 항상 따르십시오. 본 경고 사항에는 다음 내용이 포함됩니다.

- 1) 화재 및 감전의 위험이 있으니 제품을 비나 습기가 많은 곳에 방치하지 마십시오.
- 2) 전원은 반드시 제품에 표시된 정격 전압을 사용해 주십시오.
- 3) 다른 전원이 공급되는 곳에서 사용될 때는 삼익악기의 판매원에게 자문을 구한 뒤 적합한 변압기나 변류기를 사용하십시오.
- 4) 퓨즈를 교환할 때는 반드시 정격 퓨즈를 사용하십시오.

⚠️ 사용할 때의 주의점

- 1) 강한 충격은 고장의 원인이 되므로 심한 충격은 피하십시오.
- 2) 운반시에는 특히 건반 및 스위치 부분을 주의해 주십시오.
- 3) 주 음량은 기본값으로 설정되었으며, 전원을 켜 뒤 단계적으로 조작하여 사용하십시오.
- 4) 본체를 열지 마십시오. 본 피아노는 정밀 부품으로 구성되어 있으므로, 불필요하게 손을 댈 경우 고장이나 사고의 원인이 될 수 있습니다.
- 5) 사용 후에는 전원을 끄십시오.
- 6) 장시간 사용하지 않을 때는 가능하면 플러그를 뽑은 상태로 보관하십시오.

설치 장소 및 보관상의 주의점



사용상의 안전을 위하여 본 사용설명서에 기록된 경고 및 주의사항을 반드시 읽어보시고 숙지하여 주시기 바랍니다.

- 직사광선이 닿는 곳은 피해 주십시오.
- 급격한 온도변화가 있는 곳은 피해 주십시오.
- 먼지가 많은 곳은 피해 주십시오.
- 난방이나 조리기구와 같이 그늘음과 열이 발생할 수 있는 곳은 피해 주십시오.
- 피아노 위에 화병이나 물컵, 커피잔 등 물기가 있는 물건들을 올려놓지 마십시오.
피아노에 흘러 들어갈 경우 감전 및 치명적인 고장을 일으킬 수 있습니다.
- 피아노 내부에 금속이나 이물질이 들어가지 않도록 해 주십시오. 잡음의 원인이 될 수 있으며, 건반의 원활한 동작에 악영향을 줄 수 있습니다.
- 감전의 위험이 있으므로 소비자가 직접 피아노를 분해하거나 해체하지 마십시오.
- 수리가 필요하다고 생각하실 때는 본사 서비스센터로 연락하십시오.
- 피아노 외장과 건반은 부드러운 헝겊으로 살며시 닦아 주십시오. 알콜이나 벤젠, 아세톤 등 화학제품은 절대 사용하지 마십시오.

목 차

특징	· 지지대 설치	05
	· 페달 연결	05
인터페이스 소개	· 후면부 인터페이스	06
	· 이어폰 인터페이스	06
단자 소개	· MP3 단자	07
	· 오디오 출력 단자	07
	· 전원 단자	07
	· 서스펜션 페달 단자	07
	· MIDI 전송 단자	07
	· 페달 단자	07
	· 듀얼 이어폰 단자	07
	· 후면부 인터페이스	08
기능 가이드	· 건반 매핑 및 전원 연결	09
	· 전원 켜기/끄기	09
	· 음색모드	09
	· 음색 듀얼 모드	09
	· 음색 스플릿 모드	09
작업 가이드	· 리듬 모드	10
운영 가이드	· 자동 반주 모드	11
	· MP3 기능	11
	· 녹음 기능	11
	· 설정 모드	12
	· 데모 모드	13
	· 조이스틱	13

부록

· 음색 목록	14
· 리듬 목록	15
· 데모 곡	18

지지대 설치

피아노 본체를 뒤집어 평평하게 놓은 후 지지대를 설치 합니다.

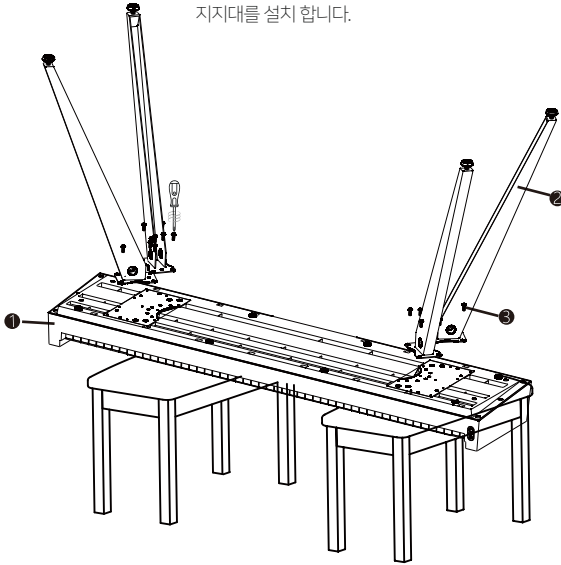

- ① 피아노 본체
- ② 피아노 지지대 *4
- ③ 20개의 M6 * 나사 14개

페달 연결

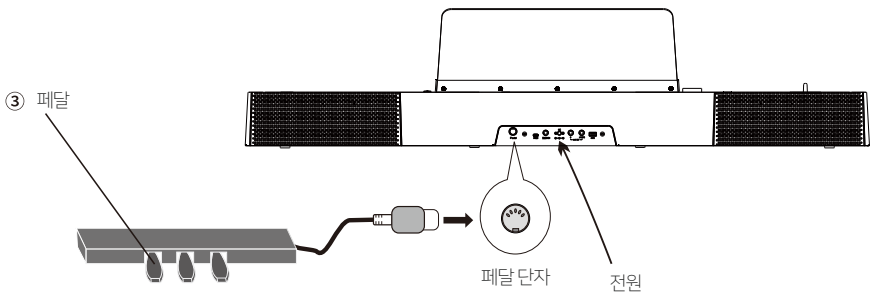

설치가 완료되면 전원 어답터를 연결하고 페달이 정상 작동하는지 확인하시기 바랍니다.

인터페이스 소개

후면부 인터페이스

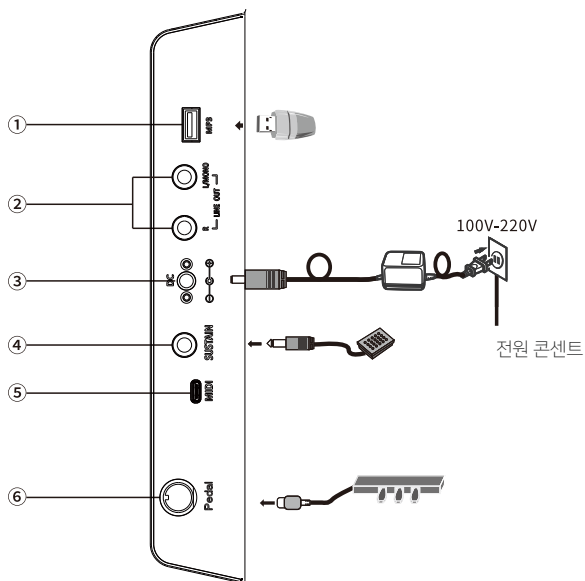

- ① MP3 단자
- ② 오디오 출력 단자
- ③ 전원선 단자
- ④ 서스테인 페달 단자
- ⑤ 미디어 단자
- ⑥ 3페달 단자

이어폰 인터페이스

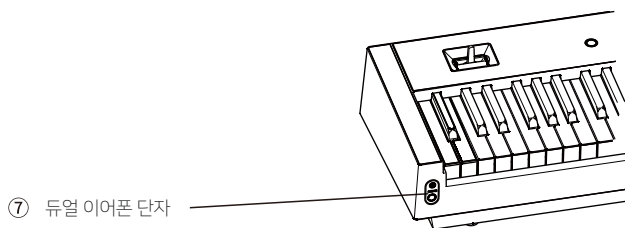

- ⑦ 듀얼 이어폰 단자

단자 소개

MP3 단자

1. USB 플래시 드라이브를 삽입하면 MP3가 자동으로 재생됩니다.
2. "MP3"버튼을 눌러 MP3 제어 모드로 진입합니다.
3. MP3 제어 모드에서 "재생/정지" 키를 눌러 MP3 트랙을 재생하거나 정지합니다.
4. MP3 제어 모드에서 데이터 휠을 돌려 MP3 트랙을 선택합니다.
5. 마스터 볼륨 노브는 MP3 용량을 제외 합니다.

주의:

MP3 포맷의 파일만 지원됩니다.

오디오 출력 단자

이 제품은 오디오 출력 플러그를 통해 외부 스피커 장비를 지원합니다.

전원선 단자

1. 그림에서 알 수 있듯이 사용 시 전원선을 연결 합니다. 한 끝은 피아노 하단에 있는 컨트롤러 판의 전원 콘센트에 삽입됩니다. 다른 끝은 100V-220V 가정용 소켓에 삽입됩니다.
2. 오랫동안 사용하지 않을 때는 전원선을 분리하고 별도 보관하시길 권장 드립니다.

서스테인 페달 단자

제품은 테누토 페달 기능을 가지고 있습니다. 연주할 때 필요에 따라 페달을 사용하십시오.

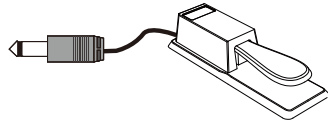

MIDI 단자

MIDTransfer 인터페이스에 의해 컴퓨터와 연결할 수 있습니다. 컴퓨터에 미리 설치된 별도의 MIDI 소프트웨어를 통해 키보드를 배우거나 재생, 작곡 및 기타 기능을 조작할 수 있습니다.
(별도의 MIDI 음악 소프트웨어가 필요하며 상황에 따라 호환되지 않을 수 있습니다.)

페달 단자

제품 후면의 페달 소켓에 연결하며 트리플 페달 기능을 사용할 수 있습니다.
순서는 다음과 같습니다: 소프트, 소스테누토, 서스테인
싱글 페달 연결 시 기본설정은 서스테인 입니다.

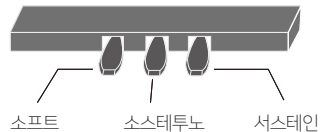

듀얼 이어폰 단자

6.35mm 헤드폰 단자가 2개 있어, 2개를 동시에 연결이 가능하며 주변에 방해 없이 조용히 사용할 수 있습니다.

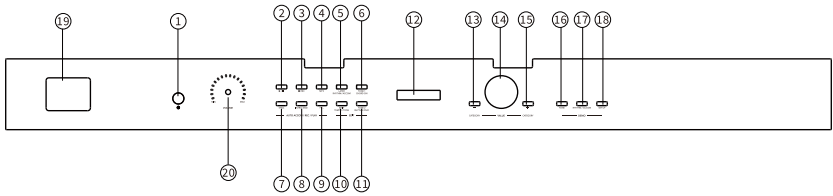
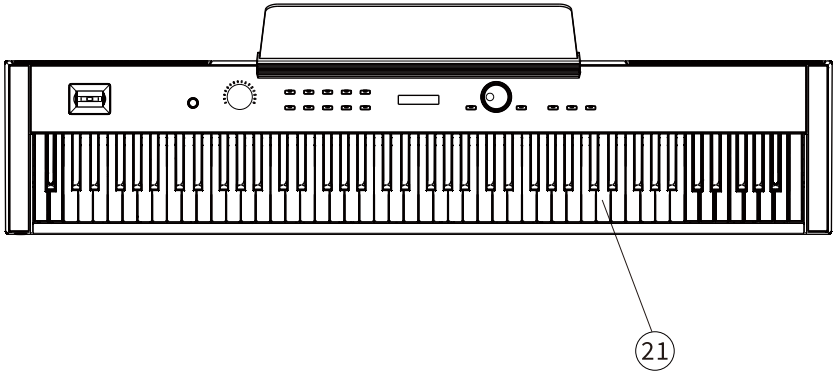

- | | | |
|--------------------|---------------|------|
| ① 전원 | ⑪ 음색2/리듬 ONLY | ⑳ 건반 |
| ② 재생 / 멈춤 | ⑫ DISPLAY | |
| ③ 녹음 | ⑬ - 버튼 | |
| ④ MP3 | ⑭ 쉼 | |
| ⑤ 레이어/리듬/반주 | ⑮ + 버튼 | |
| ⑥ 음색1/코드ON | ⑯ 음색 | |
| ⑦ 싱크 | ⑰ 리듬/ACCOM | |
| ⑧ INTRO/OUTRO | ⑱ 설정 | |
| ⑨ FILL | ⑲ 조이스틱 | |
| ⑩ SPLIT/TEMPO/TONE | ㉑ 볼륨조절노브 | |

리듬 모드

리듬 모드 활성화

[Rhythm] 키를 누르면 표시등이 켜지면서 리듬 모드가 활성화됩니다.

그 다음 재생/정지 키를 짧게 누르면 리듬이 재생되기 시작합니다

1. 리듬 선택: [-]/[+]키를 사용하여 주요 리듬 카테고리(리듬 선택)를 선택하고, 휠을 돌려 특정 리듬을 선택할 수 있습니다.
2. 코드 반주 (Chord accompaniment): [Tone1] 버튼을 누르면 반주 코드가 켜지고, [Tone2] 버튼을 누르면 꺼집니다. (코드 건반 범위: AA-#FF)
3. 인트로/아웃트로 (INTRO/OUTRO):
 (INTRO): "RHYTHM" 키 + "INTRO/OUTRO" 키를 누른 다음 재생 키를 짧게 누르면 전주(프렐류드)가 재생됩니다.
 (OUTRO): 리듬이 진행되는 동안 "INTRO/OUTRO" 키를 짧게 누르면 후주(코다)가 재생됩니다.
 (FILL IN): 리듬이 진행되는 동안 "FILL" 키를 짧게 누르면 간주(인터루드)를 삽입할 수 있습니다.
4. 메트로놈 (Metronome):
 (1) "RHYTHM" 키를 짧게 누른 다음, [-]와 [+] 키를 사용하여 "Metro.4/4R"을 찾고, [▶/■] 키를 짧게 누르면 메트로놈이 재생됩니다.
 (2) 휠을 돌려서 1/4, 2/4, 3/4, 4/4, 5/4, 3/8, 6/8의 일곱 가지 박자 유형을 선택할 수 있습니다.
 5. 리듬 볼륨: 리듬이 진행 중일 때 볼륨 노브를 돌려 리듬 볼륨을 조절합니다.

템포 모드

1. [Tempo]키를 누르면: 리듬의 속도를 설정할 수 있는 상태가 됩니다. 이때 [-]/[+] 키를 누르면 속도를 10단위로 빠르게 조절할 수 있습니다. 휠을 돌리면 속도를 미세하게 조절할 수 있습니다.
2. [Tempo]키를 한번 더 누르면: 음색(Tone)설정 모드로 바뀝니다. 이때 [-]/[+]키를 누르면 주요 음색 카테고리 간을 전환할 수 있습니다. 휠을 돌리면 해당 카테고리 내의 세부 음색을 조절할 수 있습니다.

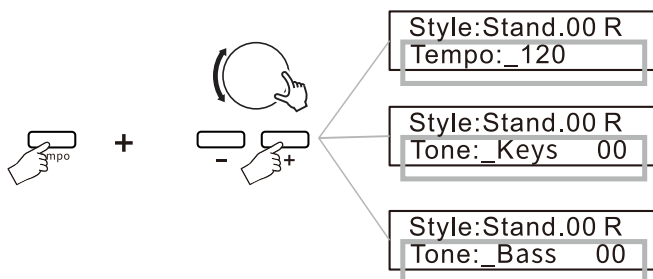

자동 반주 모드

- 전원을 켜면 악기는 기본적으로 음색 모드에 있으며, 휠을 위/아래로 스크롤하여 음색 번호를 선택합니다.
[-]/[+] 버튼을 눌러 주요 음색 카테고리 사이를 전환합니다.
- 동기화가 꺼져 있으면, 리듬/반주를 켜거나 멈추기 위해 수동으로 누를 수 있습니다.
- 동기화 기능** : 리듬 모드에서 동기화 키를 누릅니다. 반주 영역(A0-#F3)에 있는 아무 키나 누르면 반주가 자동으로 시작됩니다. 필요에 따라 FILL, INTRO/OUTRO 키를 눌러 해당 리듬을 연주할 수 있습니다.
[▶/■] 버튼을 눌러 리듬/반주를 멈춥니다.
- 코드 기능** : 리듬 모드에서 [Tone1] 키를 누른 다음, 동기화 키를 누르고 반주 영역(A0-#F3)에 있는 아무 키나 누르면 코드가 자동으로 활성화됩니다. [Tone2]를 누르면 코드를 멈추고 리듬만 계속 연주됩니다. 필요에 따라 FILL, INTRO/OUTRO 키를 눌러 해당 리듬 변주를 연주할 수 있습니다. [▶/■] 버튼을 누르면 리듬과 반주가 모두 멈춥니다.

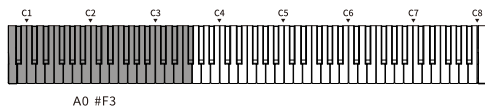

MP3 기능

- [MP3] 버튼을 누르고 휠을 사용하여 USB드라이브의 MP3 파일을 선택할 수 있습니다.
[▶/■] 버튼을 사용하여 선택한 파일을 재생하거나 멈춥니다.

녹음 기능

- 녹음 버튼을 눌러 녹음을 시작하고, [▶/■] 버튼을 눌러 녹음을 멈추며, [▶/■] 버튼을 다시 눌러 녹음을 재생합니다.
(참고: 리듬 모드에서는 [▶/■] 버튼이 SYNC를 수행하지 않고 리듬/반주를 시작하거나 멈추는 데 사용됩니다.)

설정 모드

[SETUP] 버튼을 눌러 설정 모드로 진입하며, 여기에서 악기의 전체 설정을 구성할 수 있습니다.

[Tone1] 및 [Tone2] 버튼을 사용하여 설정 메뉴를 탐색하고, 휠을 돌려 값을 조정합니다.

1. 키 조명 (Key Light): 휠을 돌려 4가지 조명 모드(싱글 키 모드/터치 벨로시티 모드/오디오 반응 모드/조명 끄기 모드)를 선택합니다.

Key Light
: OFF

2. 이조 (Transpose): 건반을 반음 단위로 이조합니다. (예: -12 Semi Tone)

TRAnspose
: -12 SemiTone

3. 마스터 조율 (Master Tune): 피아노음을 센트 단위로 조율합니다. (예: 70 Cent)

Master Tune
: 70 Cent

4. 로컬 제어 (Local Control): 로컬 ON/OFF 를 제어합니다. (예: ON)

Local Control
: on

5. 건반 무게감 (Key Weight): 건반 터치 민감도를 조정합니다. (예: Heavy)

Master Tune
: 70 Cent

6. **시스템 초기화**: 휠 좌우에 있는 [-]와 [+]를 동시에 누릅니다.

System Reset
: Press -&+ Btn

7. **시스템 업데이트**: 휠 좌우에 있는 [-]와 [+]를 동시에 누릅니다.

System Update
Press -&+ Btn

8. **자동 전원 차단 기능**: 휠을 돌려 5/10/15/30/60/120분 또는 OFF(끄기)를 선택하여 전원이 꺼지는 시간을 설정합니다.
설정된 데이터는 자동으로 저장됩니다.

Auto Power off
: 30 Minutes

9. **리버브 기능**: 휠을 돌려 필요한 리버브(잔향) 값을 선택하세요.

Reverb Depth
: 064

10. **코러스 기능**: 휠을 돌려 필요한 코러스 값을 선택하세요.

Chorus Depth
: 024

데모 모드

[TONE][SETUP] 버튼을 동시에 눌러 데모 모드로 진입하며, 디스플레이 화면에 다음 변경 사항이 표시됩니다.

Demo Mode Song: 1

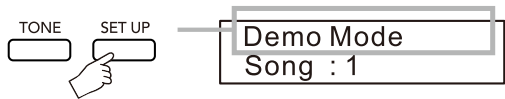

조이스틱

전자 키보드 왼쪽에 있는 조이스틱은 연주 중에 건반의 음향 효과를 실시간으로 미세 조정하는 데 사용될 수 있습니다. 조이스틱을 왼쪽과 오른쪽으로 밀면 음높이를 미세 조정할 수 있으며(+200 음표), 조이스틱을 위로 밀면 CC 명령 14를 전송하고, 아래로 밀면 음색에 비브라토 효과를 추가합니다.

Category	Number	Name	Vocal range
Keys	000	PianoF	
	001	Uppno	
	002	EP1	
	003	EP2	
	004	CP80	
	005	Harpsi	
	006	PipeOrg	
Pad	007	Marimba	Up to 7
	000	Strings	
	001	SlowStr	
	002	SynVox	
	003	SynStr1	
	004	SynStr2	
	005	Rain	
Solo	006	Sweep	
	007	Poly	
	000	VnVc	
	001	Flute	
	002	Oboe	
	003	TrTb	
	004	MutedTr	
Bass	005	DistGtr	
	006	PolySyn	
	007	Chiptune	
	000	A.Bass	
	001	Finger	Up to C4
	002	Pick	Up to F5
	003	fretless	Up to C6
Perform	004	Slap	
	005	SynBs1	
	006	SynBs2	
	007	FMBs	Up to *D5
	000	PnoStr	
	001	PnoPad	
	002	EPStr	
Perform	003	EPPad	
	004	EPChoir	
	005	PipeHarpsi	
	006	Bass/EP	
	007	PnoTrio	

8 Beat	000	8beat0
	001	8beat1
	002	8beat2
	003	8beat3
	004	8beat4
	005	8beat5
	006	8beat6
	007	8beat7
	008	8beat8
	009	8beat9

Jazz	000	Jazz0
	001	Jazz1
	002	Jazz2
	003	Jazz3
	004	Jazz4
	005	Jazz5
	006	Jazz6
	007	Jazz7
	008	Jazz8
	009	Jazz9

16 beat	000	16beat0
	001	16beat1
	002	16beat2
	003	16beat3
	004	16beat4
	005	16beat5
	006	16beat6
	007	16beat7
	008	16beat8
	009	16beat9

Dance	000	Dance0
	001	Dance1
	002	Dance2
	003	Dance3
	004	Dance4
	005	Dance5
	006	Dance6
	007	Dance7
	008	Dance8
	009	Dance9
	010	Dance10
	011	Dance11
	012	Dance12

Swing	000	Swing0
	001	Swing1
	002	Swing2
	003	Swing3
	004	Swing4
	005	Swing5
	006	Swing6
	007	Swing7
	008	Swing8
	009	Swing9
	010	Swing10
	011	Swing11
	012	Swing12
	013	Swing13
	014	Swing14

HipHop	000	HipHop0
	001	HipHop1
	002	HipHop2
	003	HipHop3
	004	HipHop4
	005	HipHop5
	006	HipHop6
	007	HipHop7

Pop	000	80spop0
	001	80spop1
	002	80spop2
	003	80spop3
	004	80spop4
	005	80spop5
	006	80spop6
	007	80spop7
	008	80spop8
	009	80spop9
	010	Blues0
	011	Blues1
	012	Blues2
	013	Classic Pop0
	014	Classic Pop1
	015	Classic Pop2
	016	Classic Pop3
	017	Classic Pop4
	018	Classic Pop5
	019	Classic Pop6
	020	Classic Pop7
	021	Classic Pop8
	022	Classic Pop9
	023	Classic Pop10
	024	Classic Pop11
	025	Classic Pop12
	026	Classic Pop13
	027	Classic Pop14
	028	Classic Pop15
	029	Classic Pop16
	030	Classic Pop17
	031	Classic Pop18
	032	Classic Pop19
	033	Classic Pop20
	034	Classic Pop21
	035	Classic Pop22
	036	Classic Pop23
	037	Classic Pop24
	038	Classic Pop25
	039	Funk0
	040	Funk1
	041	F k2

Country	000	Country0
	001	Country1
	002	Country2
	003	Country3
	004	Country4
	005	Country5
	006	Ballad0
	007	Ballad1
008	Ballad2	

Latin	000	Latin Rhythms0
	001	Latin Rhythms1
	002	Latin Rhythms2
	003	Latin Rhythms3
	004	Latin Rhythms4
	005	Latin Rhythms5
	006	Latin Rhythms6
	007	Latin Rhythms7
	008	Latin Rhythms8
	009	Latin Rhythms9
	010	Latin Rhythms10

Classic Rhythm	000	Classic Rhythm0
	001	Classic Rhythm1
	002	Classic Rhythm2
	003	Classic Rhythm3
	004	Classic Rhythm4
	005	Classic Rhythm5
	006	Classic Rhythm6
	007	Classic Rhythm7

Rap	000	Rap0
	001	Rap1
	002	Rap2
	003	Rap3
	004	Rap4
	005	Rap5

Slow	000	Slow0
	001	Slow1
	002	Slow2
	003	Slow3
	004	Slow4
	005	Slow5
	006	Slow6
	007	Slow7
	008	Slow8
	009	Slow9
	010	Slow10
	011	Slow11
	012	Slow12
	013	Slow13
014	Slow14	

Rock	000	Rock0
	001	Rock1
	002	Rock2
	003	Rock3
	004	Rock4
	005	Rock5
	006	Rock6
	007	Rock7
	008	Rock8
	009	Rock9
	010	Rock10
	011	Rock11
	012	Rock12
	013	Rock13
	014	Rock14
	015	Rock15
	016	Rock16
	017	Rock17
	018	Rock18
	019	Rock19
	020	Rock20
	021	Rock21
022	Rock22	

Modern Music	000	Pop0
	001	Pop1
	002	Pop2
	003	Pop3
	004	Pop4
	005	Pop5
006	Pop6	

Modern Music	007	Pop7
	008	Pop8
	009	Pop9
	010	Pop10
	011	Pop11
	012	Pop12
	013	Pop13
	014	Pop14
	015	Pop15
	016	Pop16
	017	Pop17
	018	Pop18
	019	Pop19
	020	Pop20
	021	Pop21
	022	Pop22
	023	Pop23
	024	Pop24
	025	Pop25
	026	Pop26
	027	Pop27
	028	Pop28
	029	Pop29
	030	Pop30
	031	Pop31
	032	Pop32
	033	Pop33
	034	Pop34
	035	Pop35
	036	Pop36
	037	Pop37
	038	Pop38
	039	Pop39
	040	Pop40
	041	Pop41
	042	Pop42
	043	Pop43
	044	Pop44
	045	Pop45
	046	Pop46
	047	Pop47
	048	Pop48
	049	Pop49

NO	Opus Number	Title of the Piece	Composer
000	K545	Piano Sonate K.545 1st mov.	W.A. Mozart
001	K485	Rondo in D-dur K.485	W.A. Mozart
002		Piano Sonate K.331 Rondo Turkish March	W.A. Mozart
003	K333	Piano Sonate K.333 1st mov.	W.A. Mozart
004	K15v	Klavierstück K.15v	W.A. Mozart
005	Op36,No4	Sonatine Op.36 No.4	M.Clementi
006		Prelude I BWV 846	J.S.Bach
007		Invention NO.4	J.S.Bach
008		Invention NO.8	J.S.Bach
009	BWV 847	Prelude II BWV 847	J.S.Bach
010		ARIA Goldenberg-Variationen BWV 988	J.S.Bach
011	BWV 848	Fuga II (A3 VOCl)	J.S.Bach
012		Minuett in G	L.v. Beethoven
013		Bagatelle No.25 F r Elise	L.v. Beethoven
014	Op55,No.1	Sonatine Op.55 No.1	Fr.Kuhlau
015	Op15-7	Träumerei	R. Schumann
016	KK Ib-10	Sostenuto	F.F.Chopin
017	KK Ib-11	Valse KK Ib-11	F.F.Chopin
018	Op.7.No.1	5 Mazurkas I Op.7 No.1	F.F.Chopin
019	Op.69-2	Valse Op.69 No.2	F.F.Chopin
020	Op18	Grande Valse Brillante Op.18	F.F.Chopin
021		Valse Op.64. No.2	F.F.Chopin
022	Op9, No 2	Nocturne Op.9 No.2	F.F.Chopin
023	Op64 No.1	Valse Op.64 No.1	F.F.Chopin
024	Op 28,No15	Preludes in Db Major Op.28 No.15	F.F.Chopin
025	Op66	Fantaisie-Impromptu Op.66	F.F.Chopin
026		March Militaire Op.51 No1	F.P.Schubert
027	Op94 - 3	Moments Musicaux 3.	F.P.Schubert
028	Op90-2	Impromptu Op.90 No.2	F.P.Schubert
029	Op90-4	Impromptu Op.90 No.4	F.P.Schubert
030		La chevaleresque	J.F.Burgmüller
031	Op38,No2	Without word song Op.38 No2	J.L.F. Mendelssohn
032	Op30,No6	Venetianisches Gondellied	J.L.F. Mendelssohn
033		Fröhlicher Landmann Op. 68-10	R. Schumann
034	Op15.	Von fremden Ländern und Menschen Op.15	R. Schumann
035		Valsette	F. Borowski
036		Blumenlied	G. Lange
037		The Swan	Saint-Saens
038	Op410	Frühlingsstimmen Op.410	J. Strauss
039		Dolly's Dreaming And Awakening	T. Oesten
040		Liebesträume Nr.3	F. Liszt
041	L75	Suite Bergamasque Prelude	C.A.Debussy
042		Réverie	C.A.Debussy
043		Arabesque I	C.A.Debussy
044	Op.39,No16	Old French Air	P.I.Tchaikovsky
045	Op.39,No10	Mazurka	P.I.Tchaikovsky
046		Polka	P.I.Tchaikovsky
047		Barcarolle	P.I.Tchaikovsky
048	Op101-7	Humoreska	A. Dvorák
049	Op46-3	Suite 'Peer Gynt' Op.46-3 Anitras Tanz	E. Grieg

제품 사양

건반	SHA-B (Samick Hammer Action-B) 삼익 해머 액션 88 건반
동시발음	256 polyphony
음색	40가지
데모송	49 가지
리듬	230가지
녹음	1트랙
음원	SSE V2 (Samick Sound Engine V.2) 음원
샘플링	DMLS (Dynamic Multi Layered Sampling)
단자	Sustain, Headphone 2, Audio Out, USB MIDI
사이즈	130 X 47.8 X 92.8 (Cm)
주요기능	음색혼합, 트랜스포즈, 메트로놈, 리버브, 자동반주

소비자 피해보상 안내

삼익악기 공식 홈페이지(www.samick.co.kr)와 공식 쇼핑몰(www.samickstore.com)을 통하여 삼익악기의 전국 대리점, 신제품 정보, 프로모션 정보 등을 확인하실 수 있습니다.

사용자분의 아름다운 음악여행을 삼익악기가 응원합니다.



삼익악기 공식 홈페이지



삼익악기 공식 쇼핑몰



삼익악기 A/S 문의

소비자 피해보상 안내

소비자 피해 유형		보상 내용		
		보증기간 이내	보증기간 이후	
정상적인 사용 상태에서의 성능/기능상 하자로 고장 발생시	구입 후 10일 이내에 중요한 수리를 요할 때	제품 교환 또는 구입과 환급	해당 없음	
	구입 후 1개월 이내에 중요한 수리를 요할 때	제품 교환		
	제품 운송 과정 및 제품 설치 중 발생한 주요 피해			
	교환한 제품이 1개월 이내에 중요한 수리를 요할 때	제품 교환 또는 구입과 환급		
	교환 불가능 시			
	수리가능	동일한 하자로 3회 고장 발생 시	무상 수리	유상 수리
		동일한 하자로 4회 고장 발생 시	제품 교환 또는 구입과 환급	유상 수리
		동일한 하자로 5회 고장 발생 시		유상 수리
소비자가 수리 의뢰한 제품을 사업자가 분실한 경우	제품 교환 또는 구입과 환급	유상 수리에 해당하는 금액 징수 후 제품 교환	감가상각 정액에 10%를 가산하여 환급	
부품 보유기간 이내 수리용 부품을 보유하고 있지 않아 수리가 불가능한 경우			정액 감가상각 후 환급	
수리용 부품이 있으나 수리 불가능 시				
소비자의 고의 과실로 인한 고장인 경우	수리가 불가능한 경우	유상 수리	유상 수리 금액 징수 후 감가상각 적용 제품 교환	
	수리가 가능한 경우		유상 수리	유상 수리

- 당사에서는 재정경제부 고시 품목별 소비자 피해 보상 규정에 따라 위와 같이 제품에 대한 보증을 실시합니다.
- 보상 여부 및 내용 통보는 요일로부터 7일 이내에, 피해 보상은 통보일로부터 14일 이내에 해결해 드립니다.
- 서비스 요청 시 당사의 서비스센터 또는 지정된 협력사에서 서비스를 합니다.
- 가정용 제품을 상업용도(영업장소)로 사용하는 경우 보증기간을 6개월로 단축 적용합니다.
- 사용 방법의 설명, 제품의 세척과 관련된 사항은 피해보상 대상의 하자가 아닙니다.
- 전자드럼 의자, 드럼 스틱, 드럼 매트, 헤드폰은 서비스 품목으로서, AS 대상 품목에서 제외됩니다.
- 주요부품 보유연한 : 5년



HEAD OFFICE | 충청북도 음성군 소이면 소이로 313 (주)삼익악기

SEOUL OFFICE | 서울 강남구 학동로 171, 삼익악기빌딩 7층

www.samick.co.kr | www.samickstore.com
